

NEW - Additional HFT Standard now included with HFT Speaker Kits

HFT Standardをスピーカーの真上に1個ずつ配置します

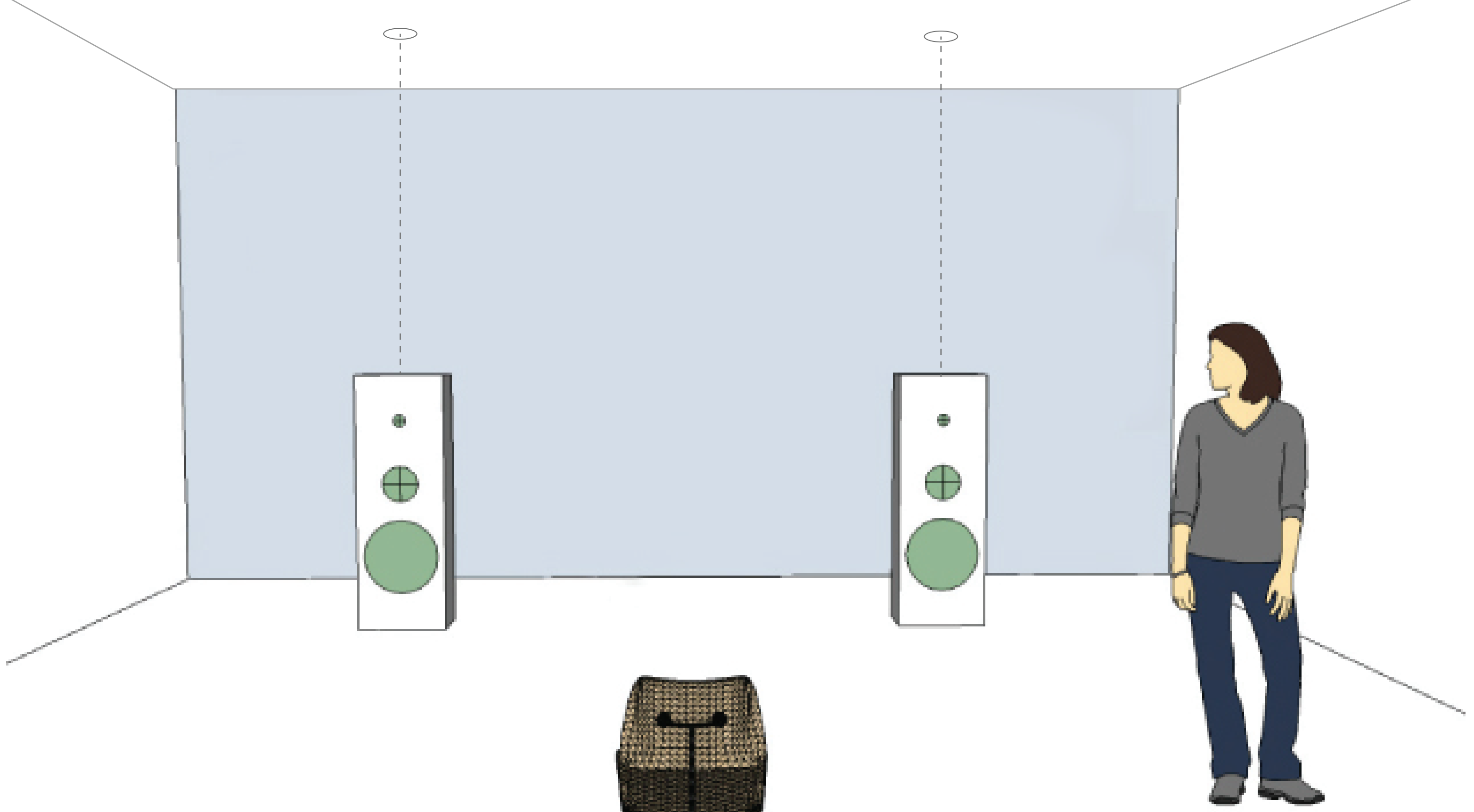

HFT SPEAKER PLACEMENT GUIDE

リヤポートスピーカーの場合 1/2

Rear Port

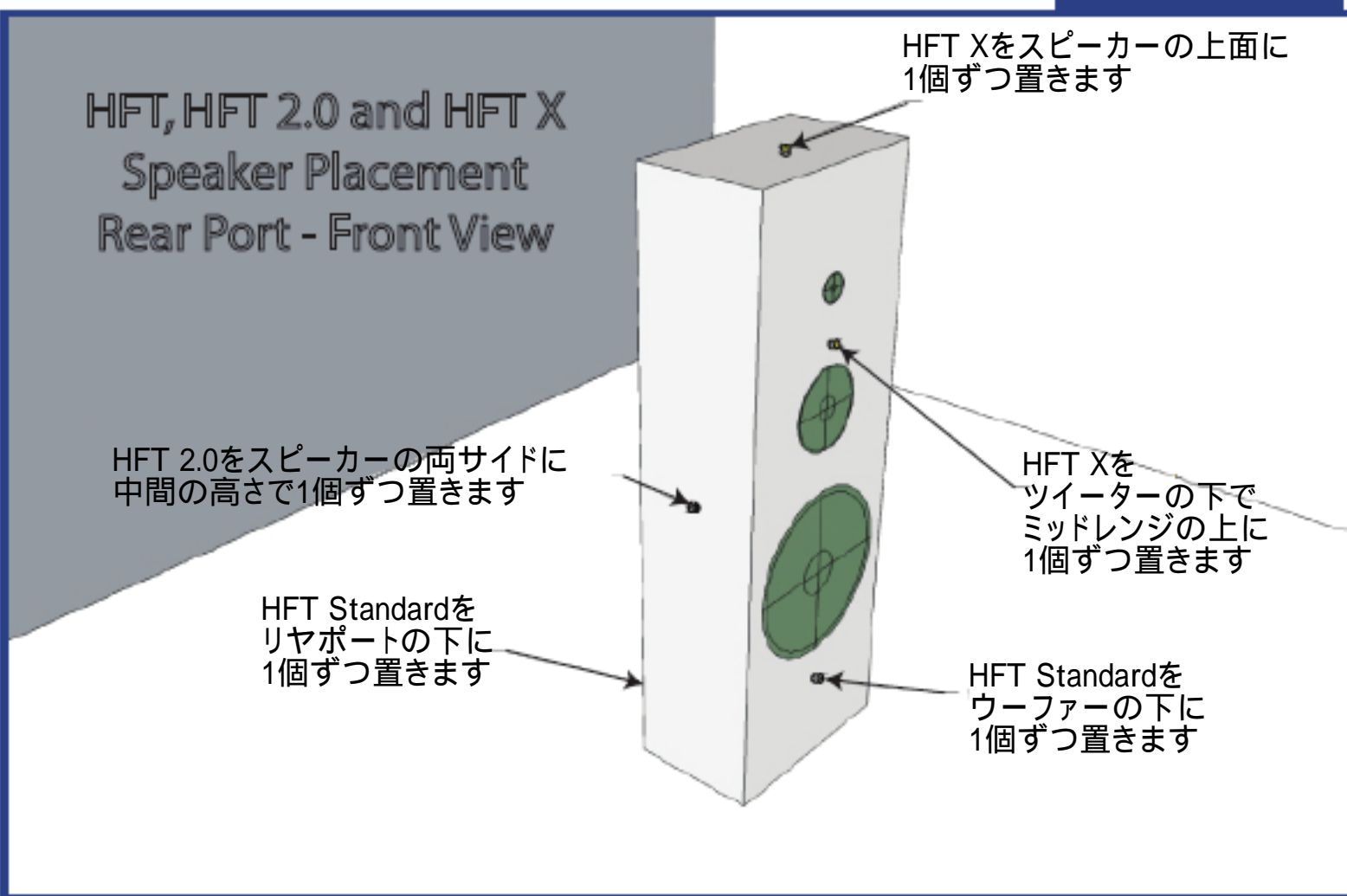

リヤポートスピーカーの場合 2/2

Rear Port

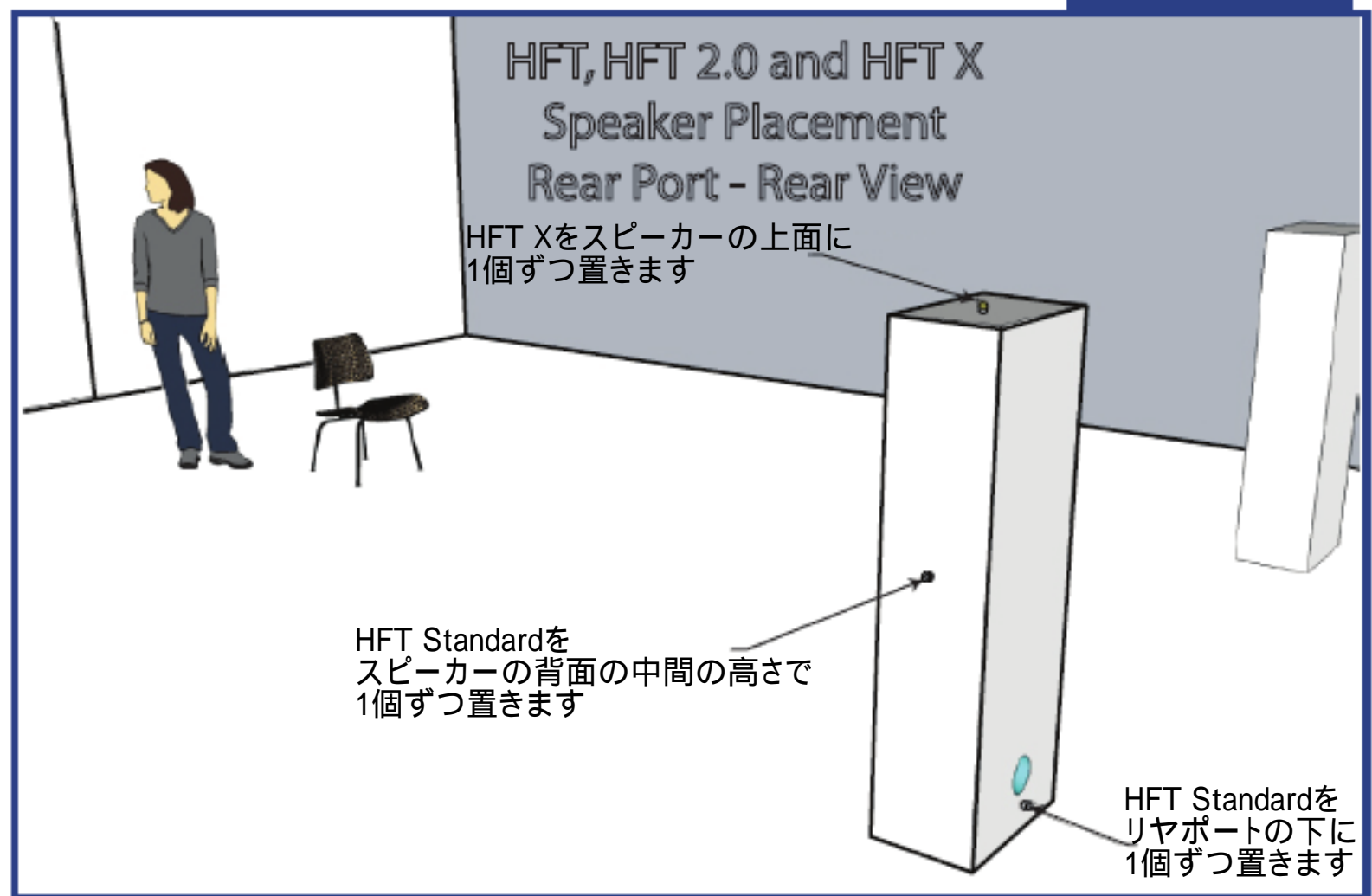

フロントポートスピーカーの場合 1/2

Front Port

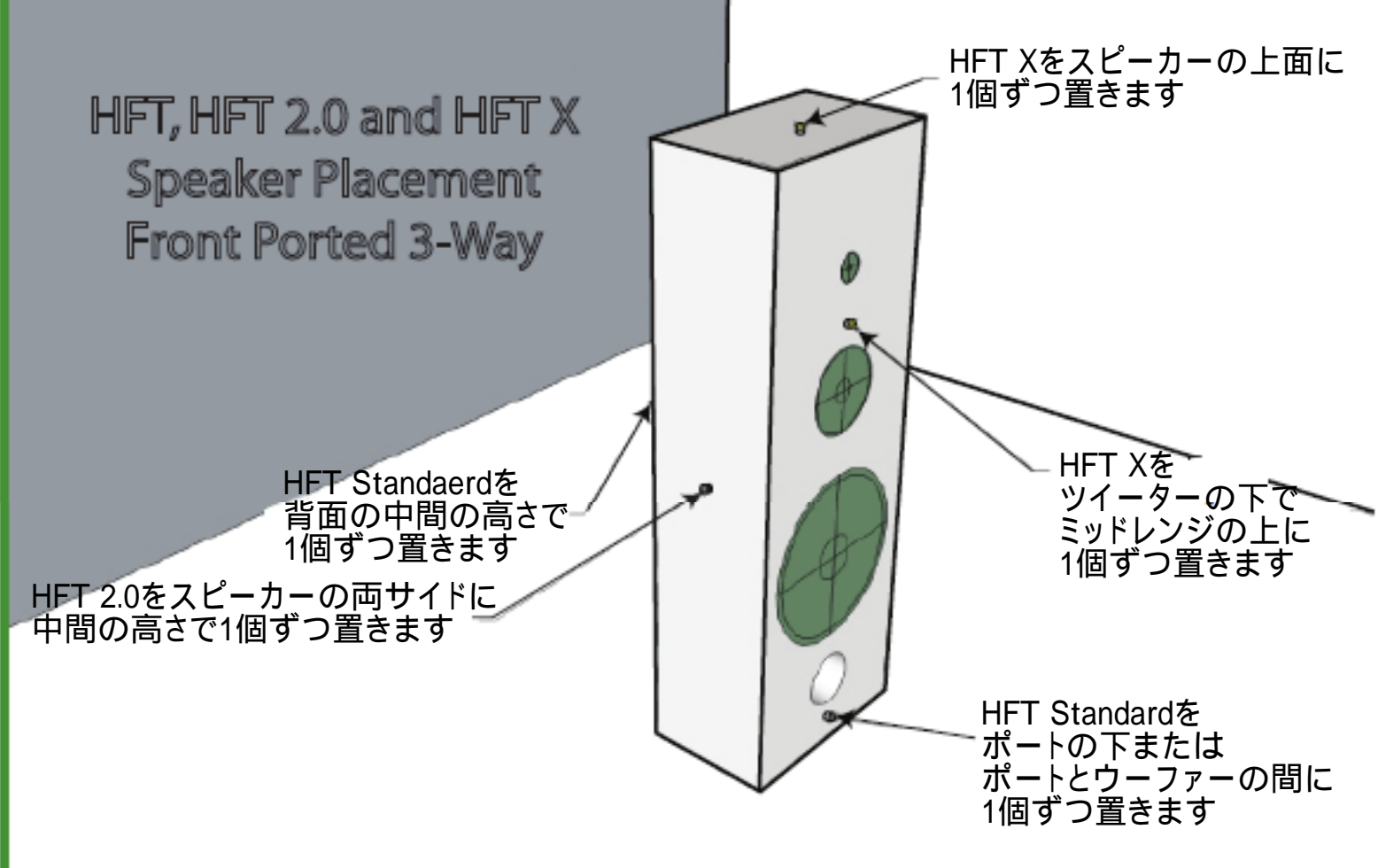

フロントポートスピーカーの場合 2/2

Front Port

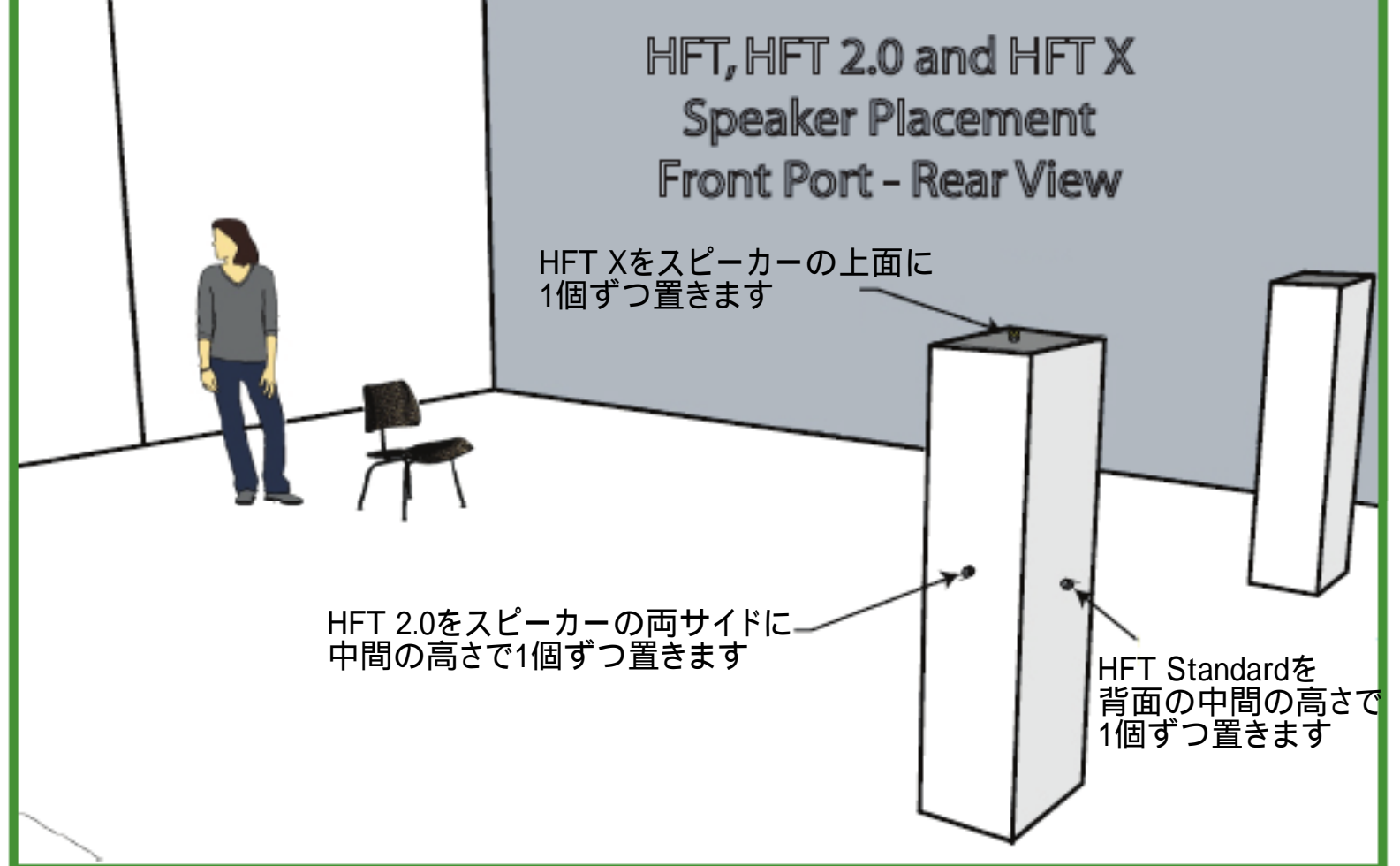

ポートが無いスピーカーの場合 1/2

No Port

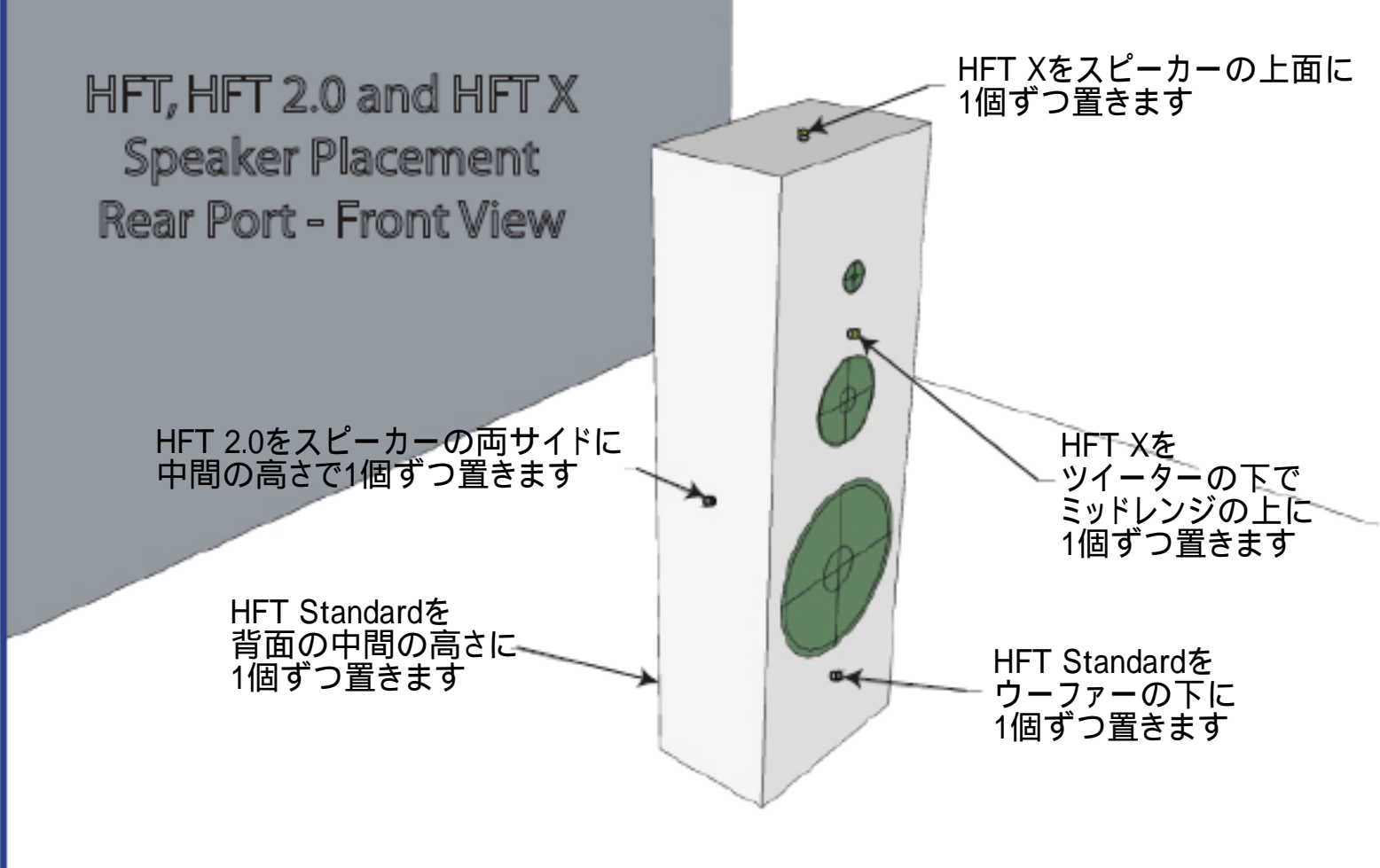

ポートが無いスピーカーの場合 2/2

No Port

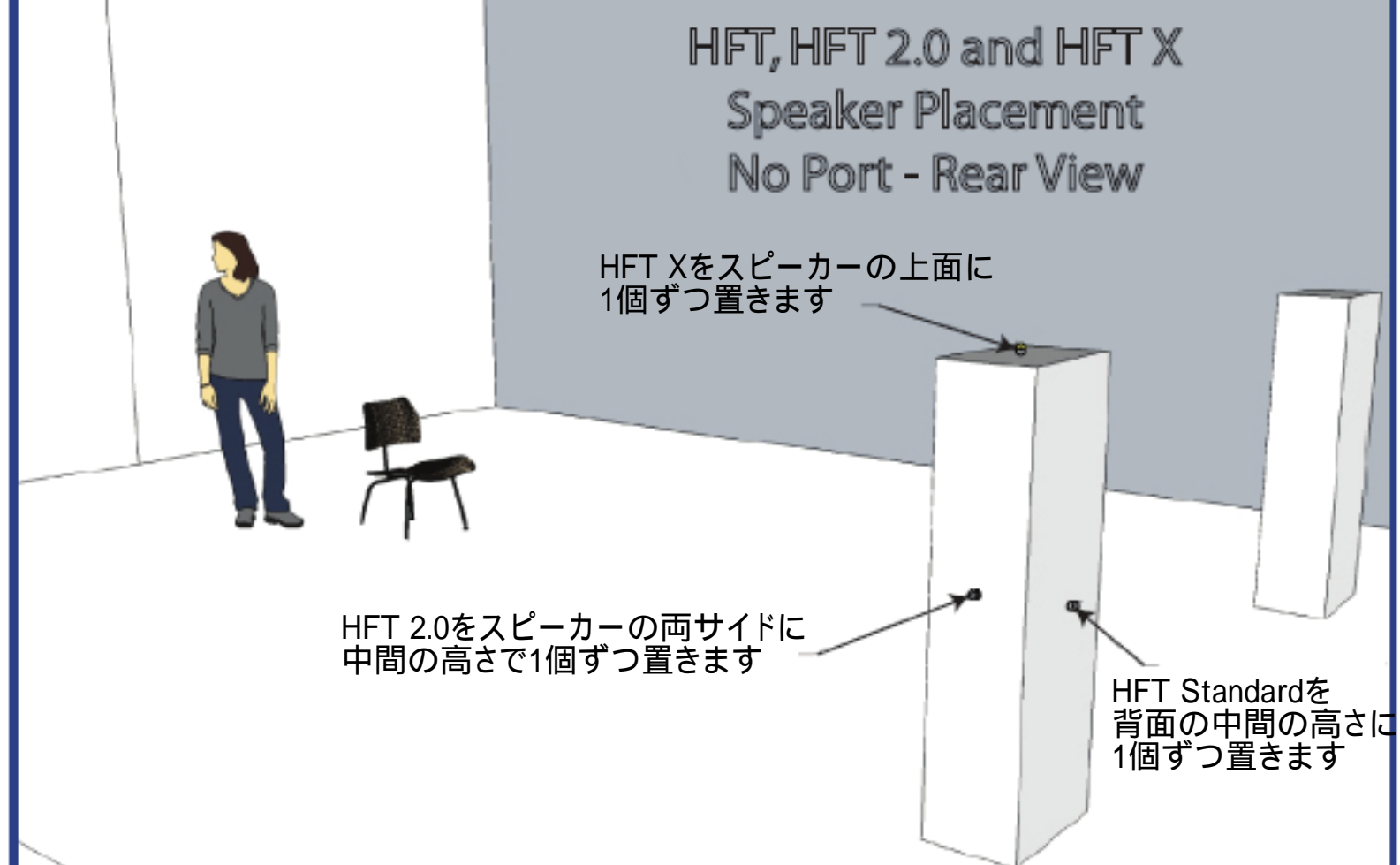

フロントポート モニタースピーカーの場合 1/2

Monitor Front Port

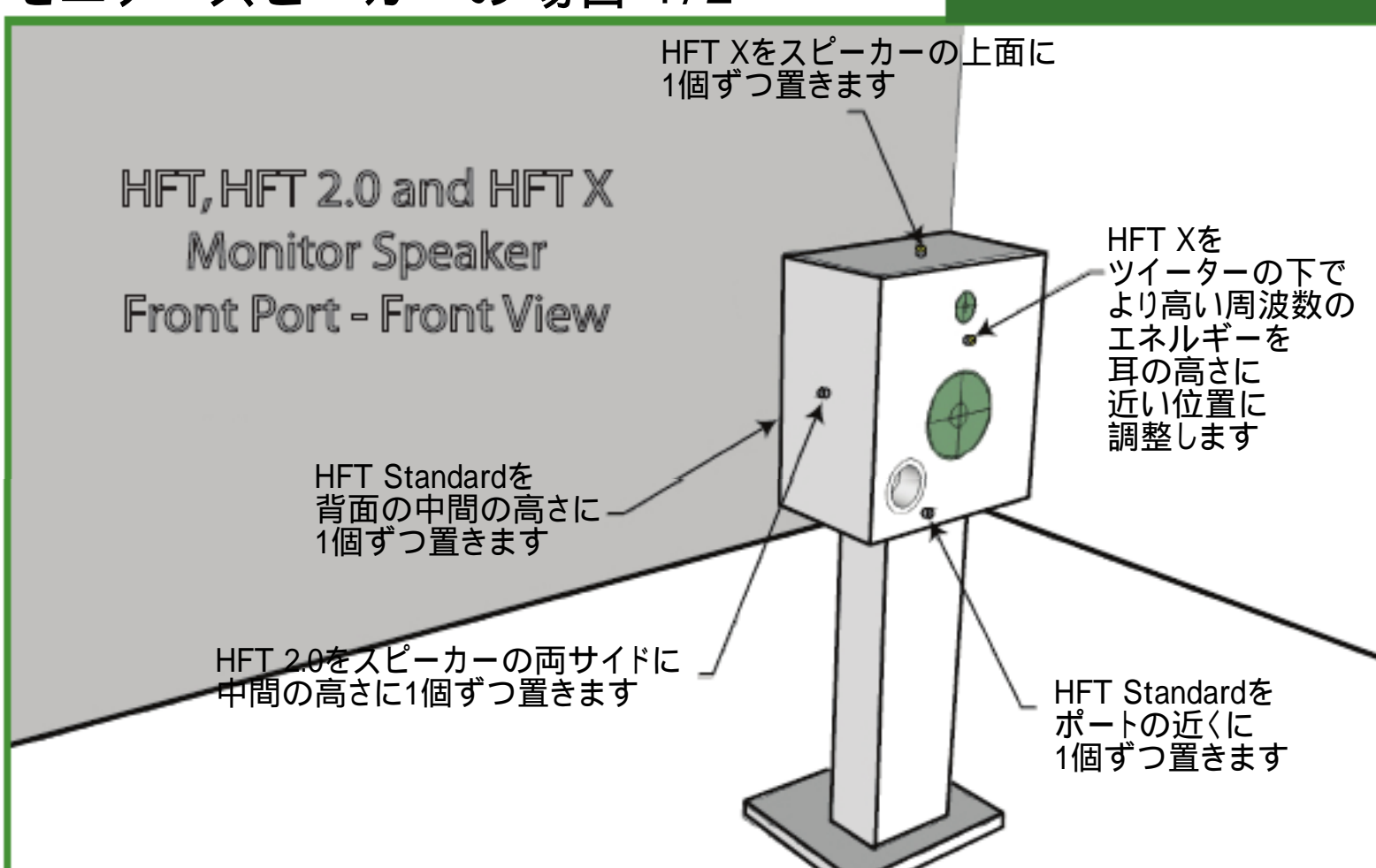

フロントポート モニタースピーカーの場合 2/2

Monitor Front Port

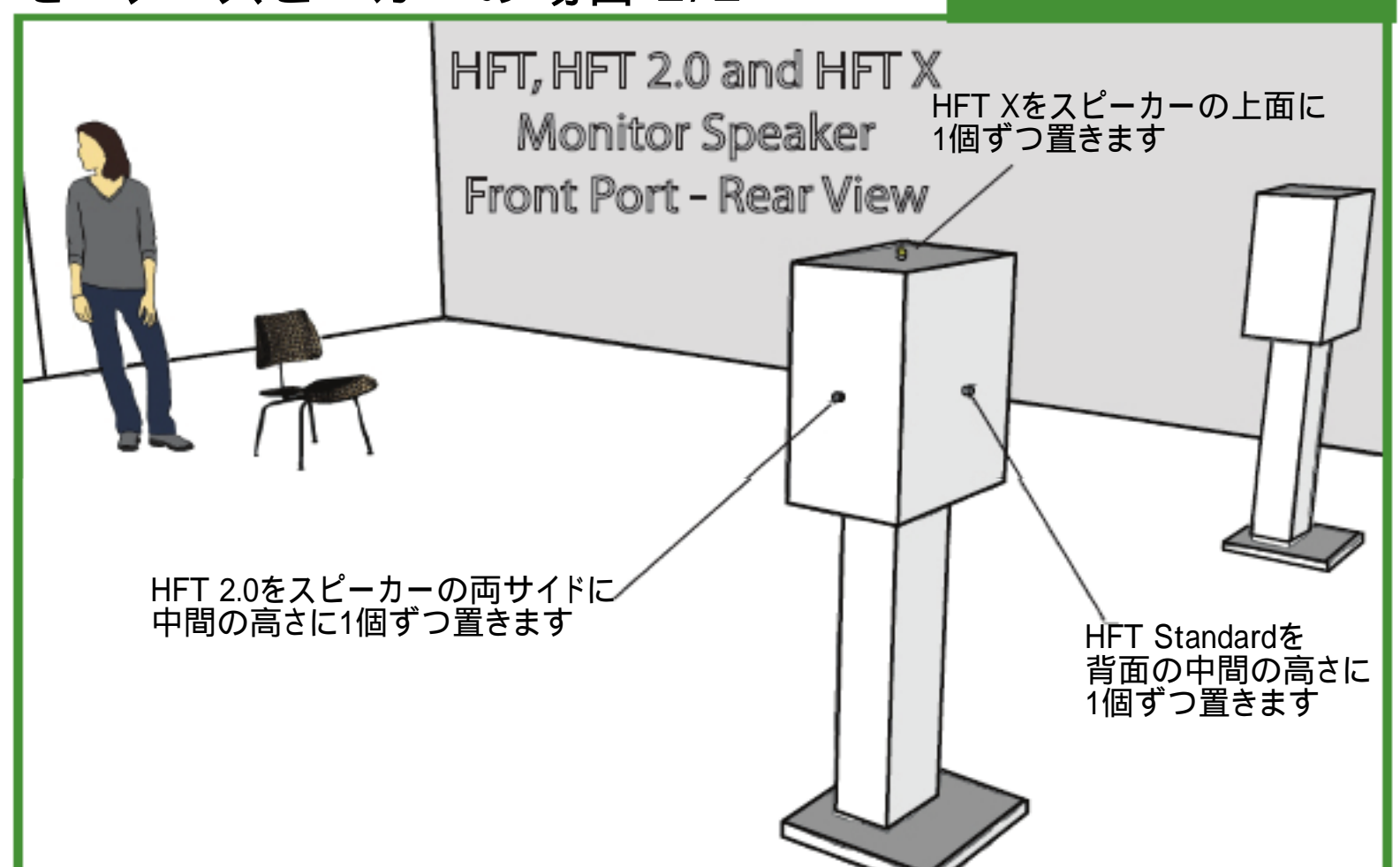

リアポート モニタースピーカーの場合 1/2

Monitor Rear Port

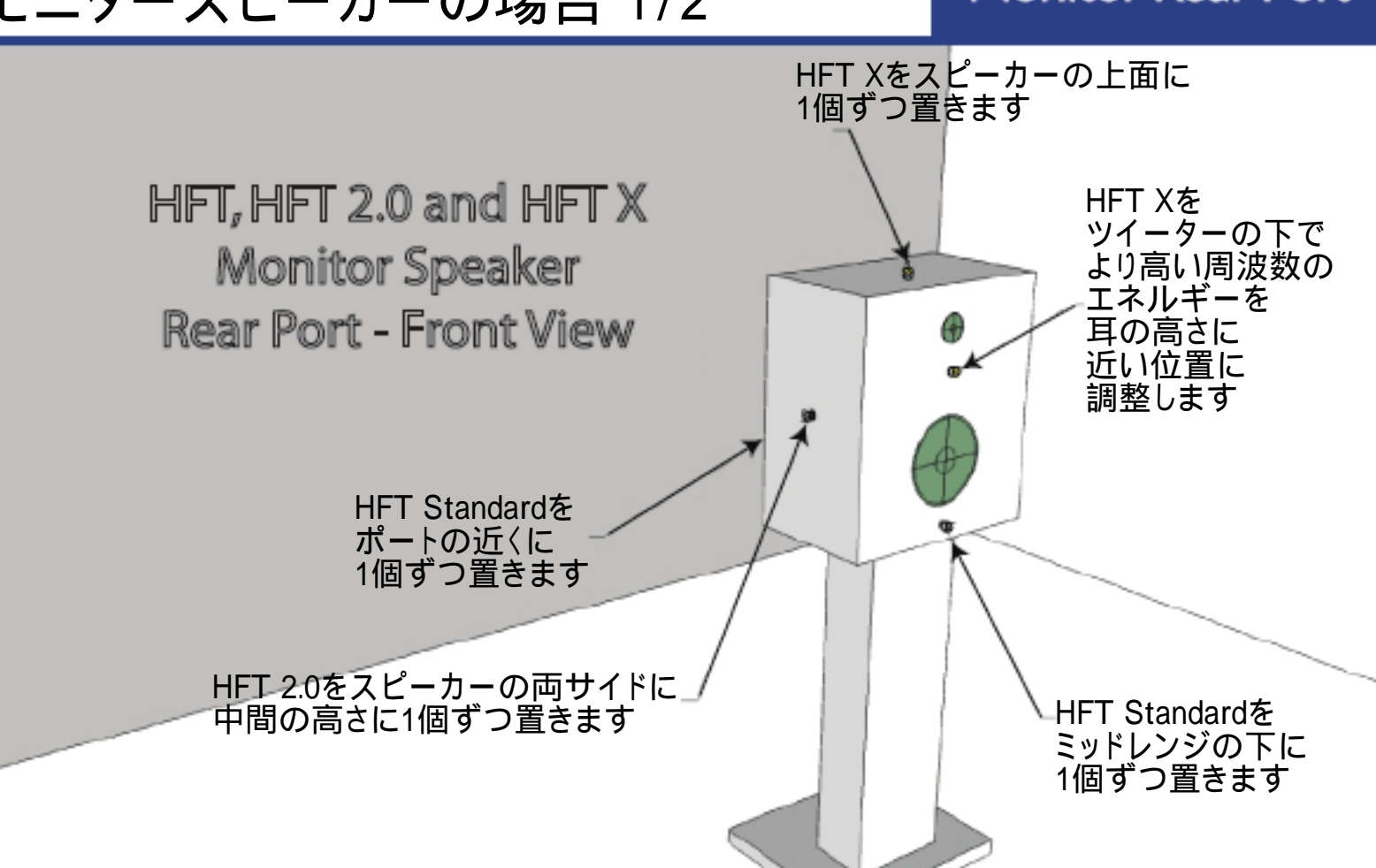

リアポート モニタースピーカーの場合 2/2

Monitor Rear Port

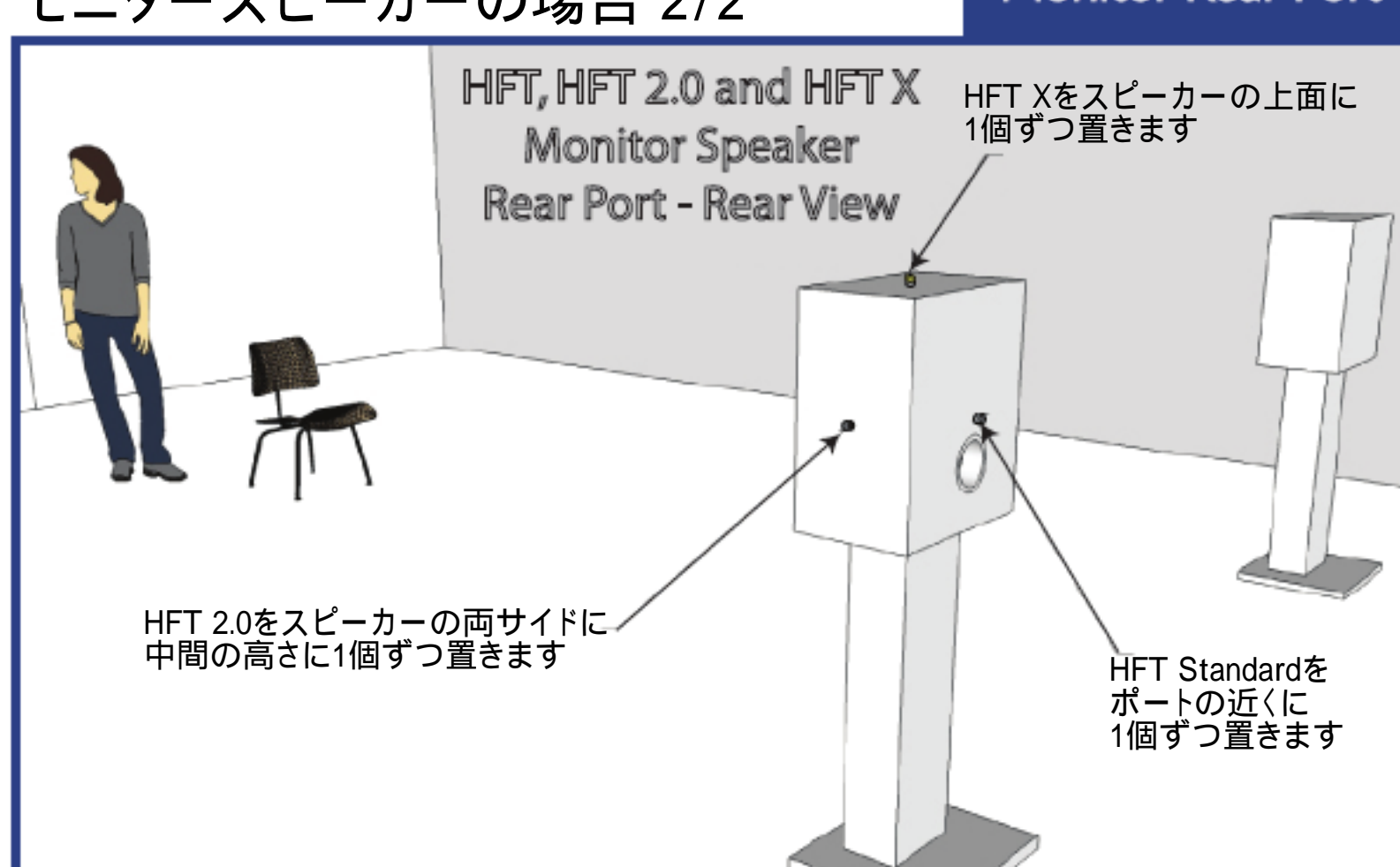

ポート無し モニタースピーカーの場合 1/2

Monitor No Port

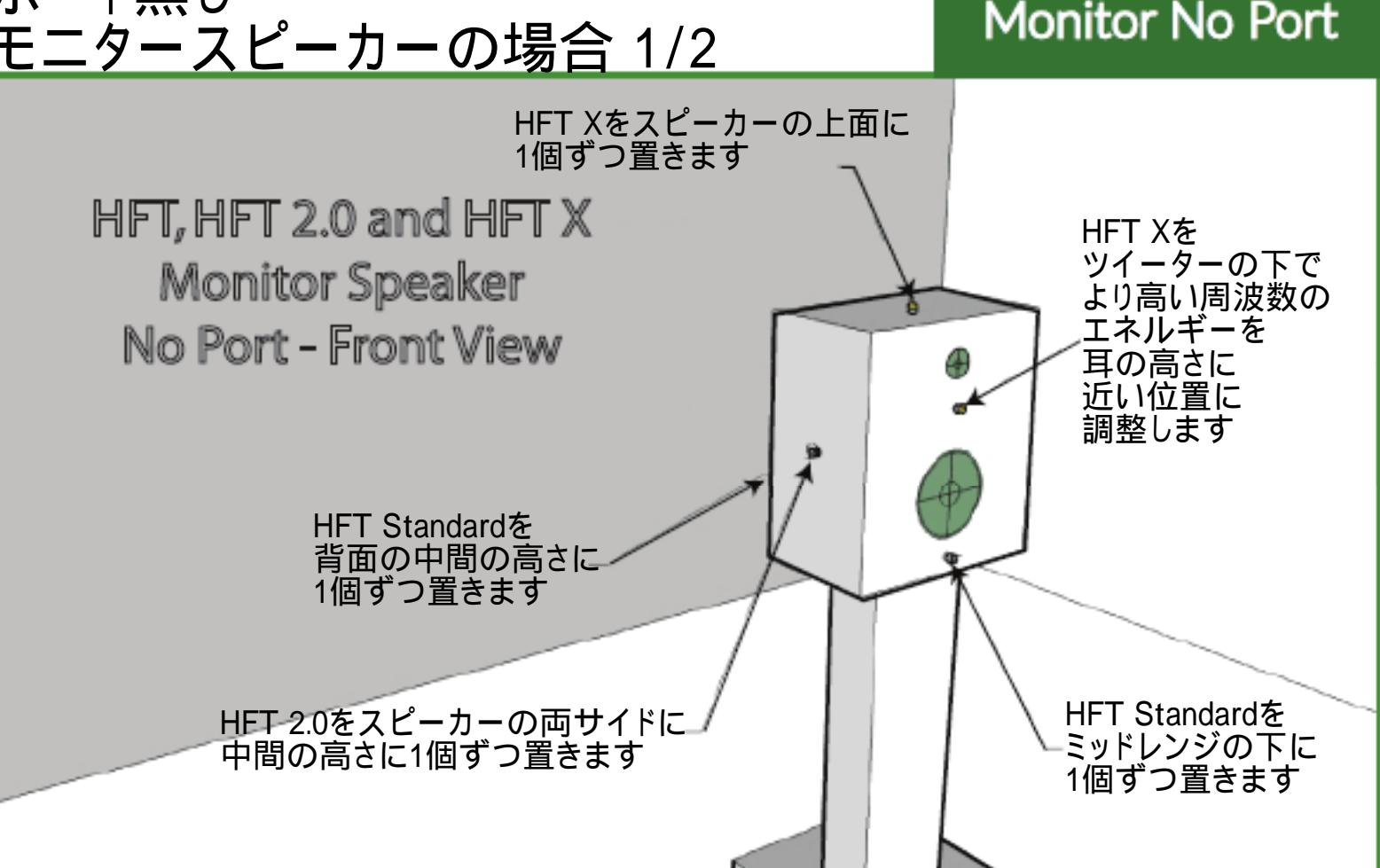

ポート無し モニタースピーカーの場合 2/2

Monitor No Port

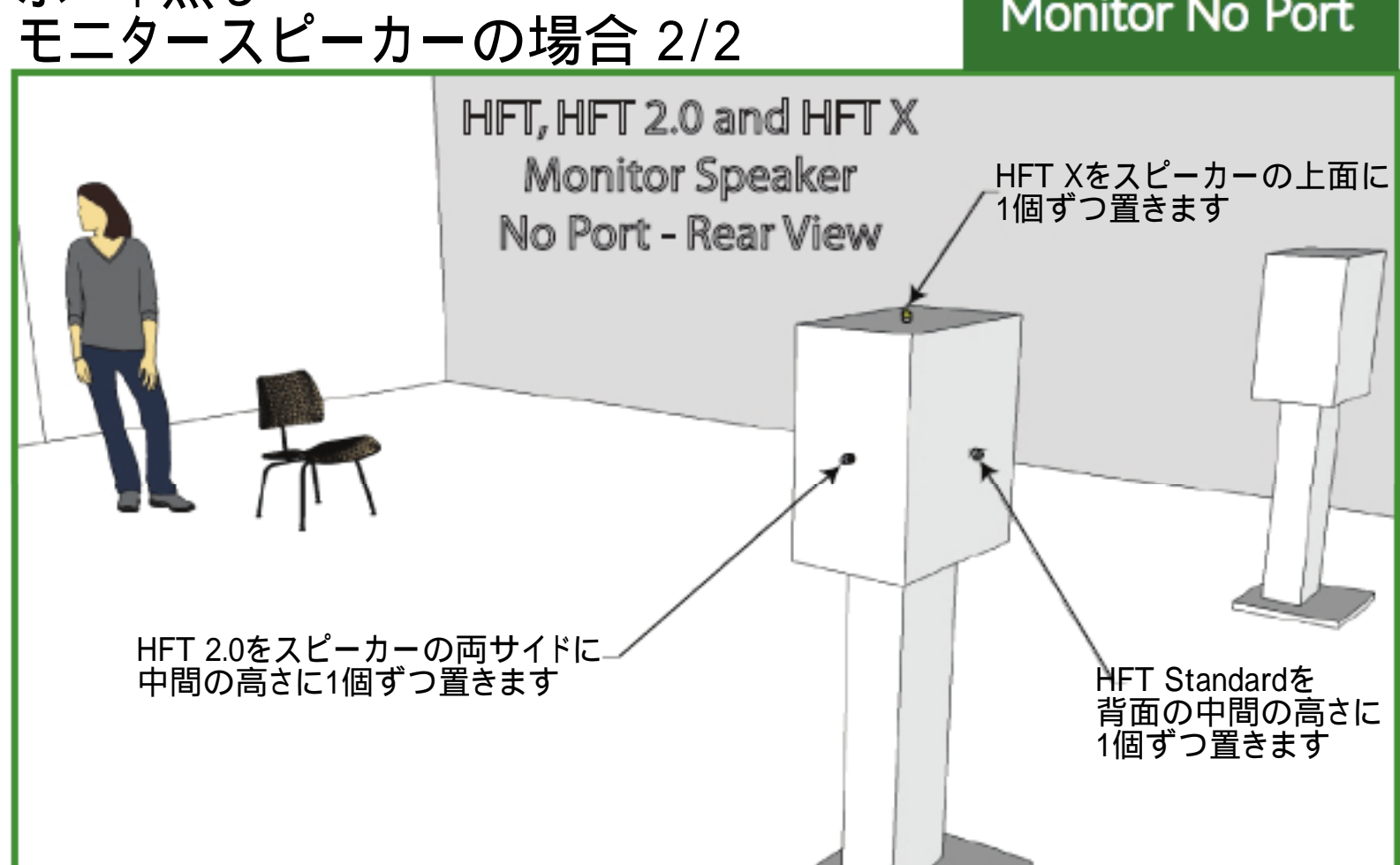

静電型スピーカーの場合 1/2

Electrostatic

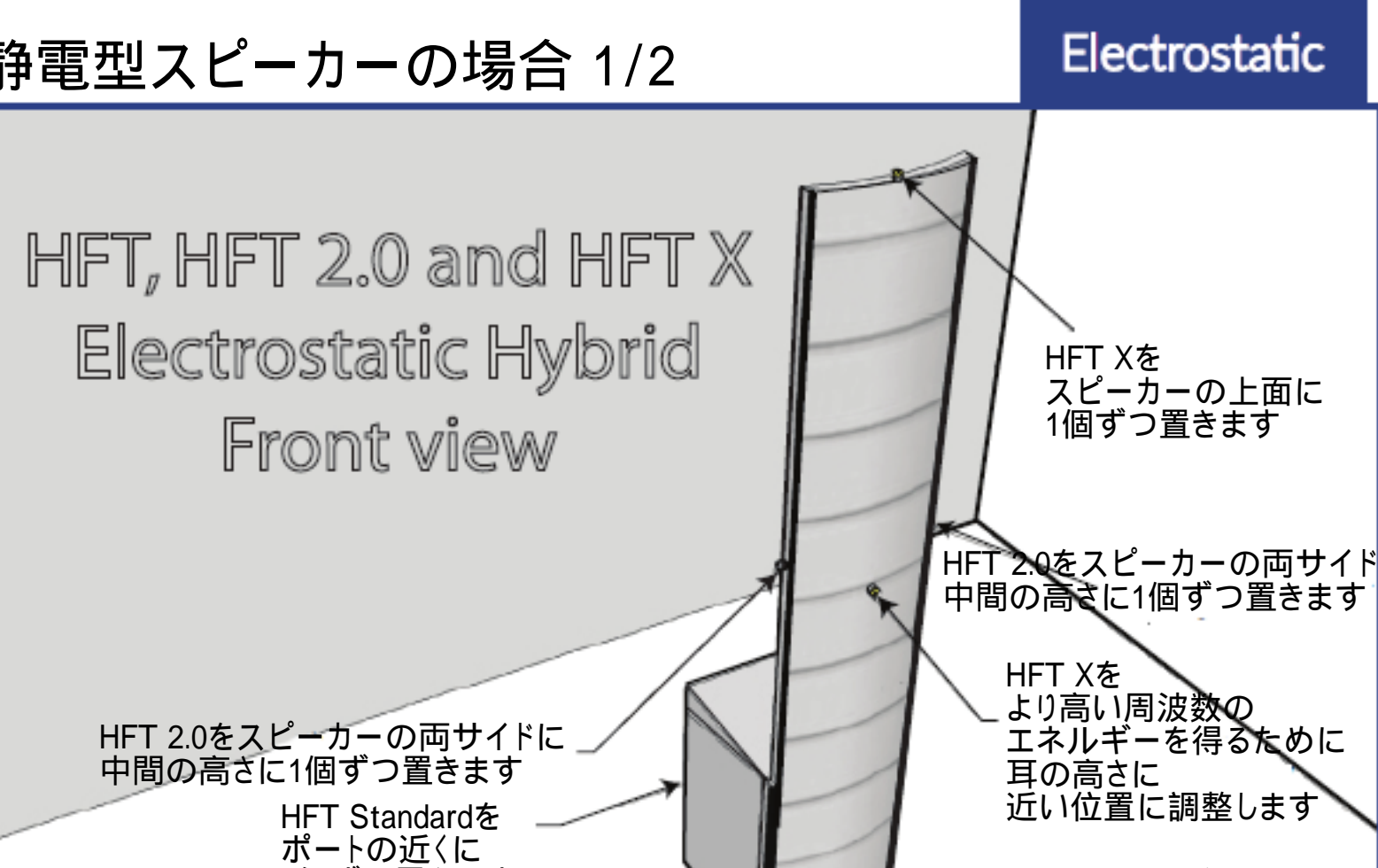

静電型スピーカーの場合 2/2

Electrostatic

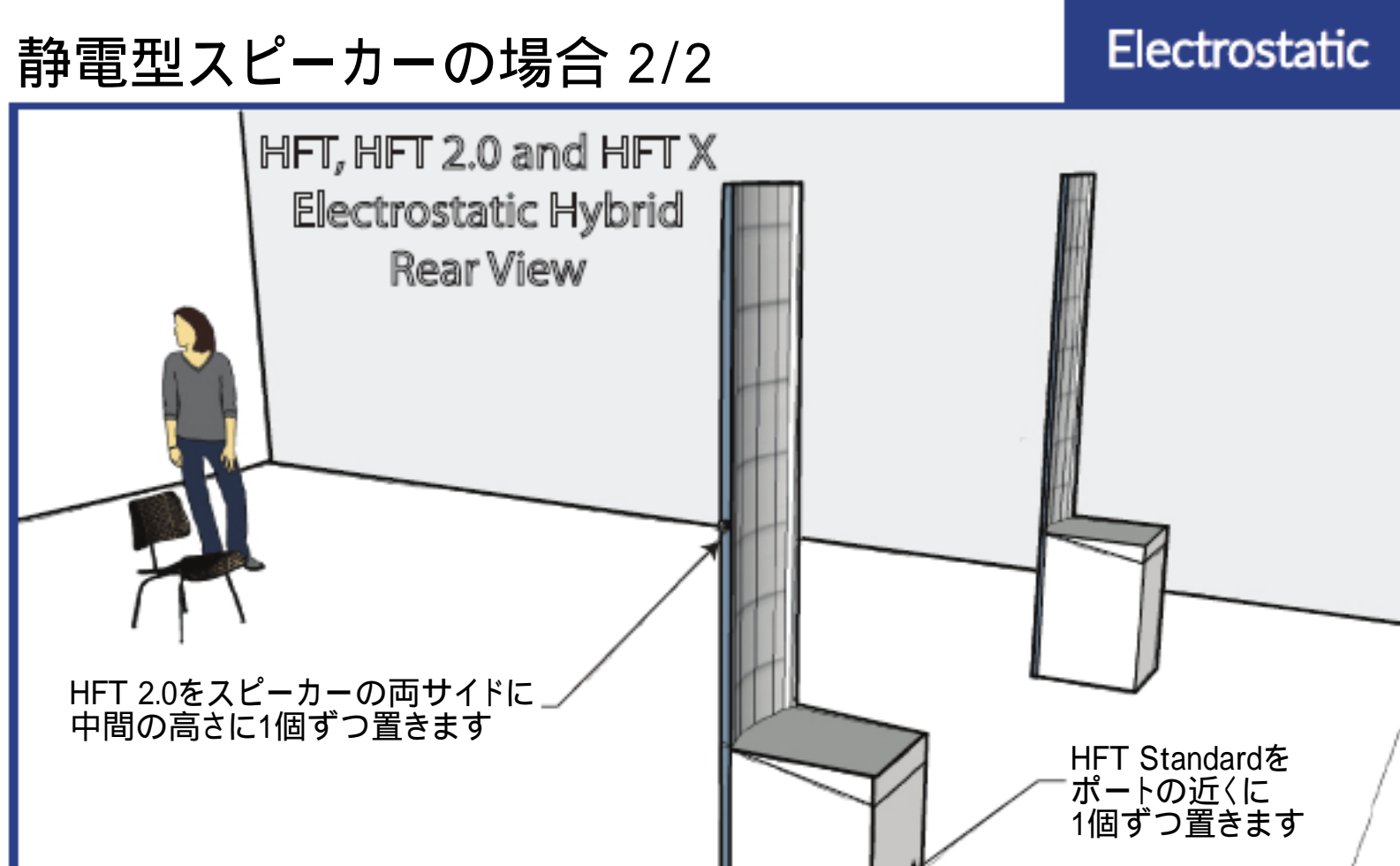

平面スピーカーの場合 1/2

Planar

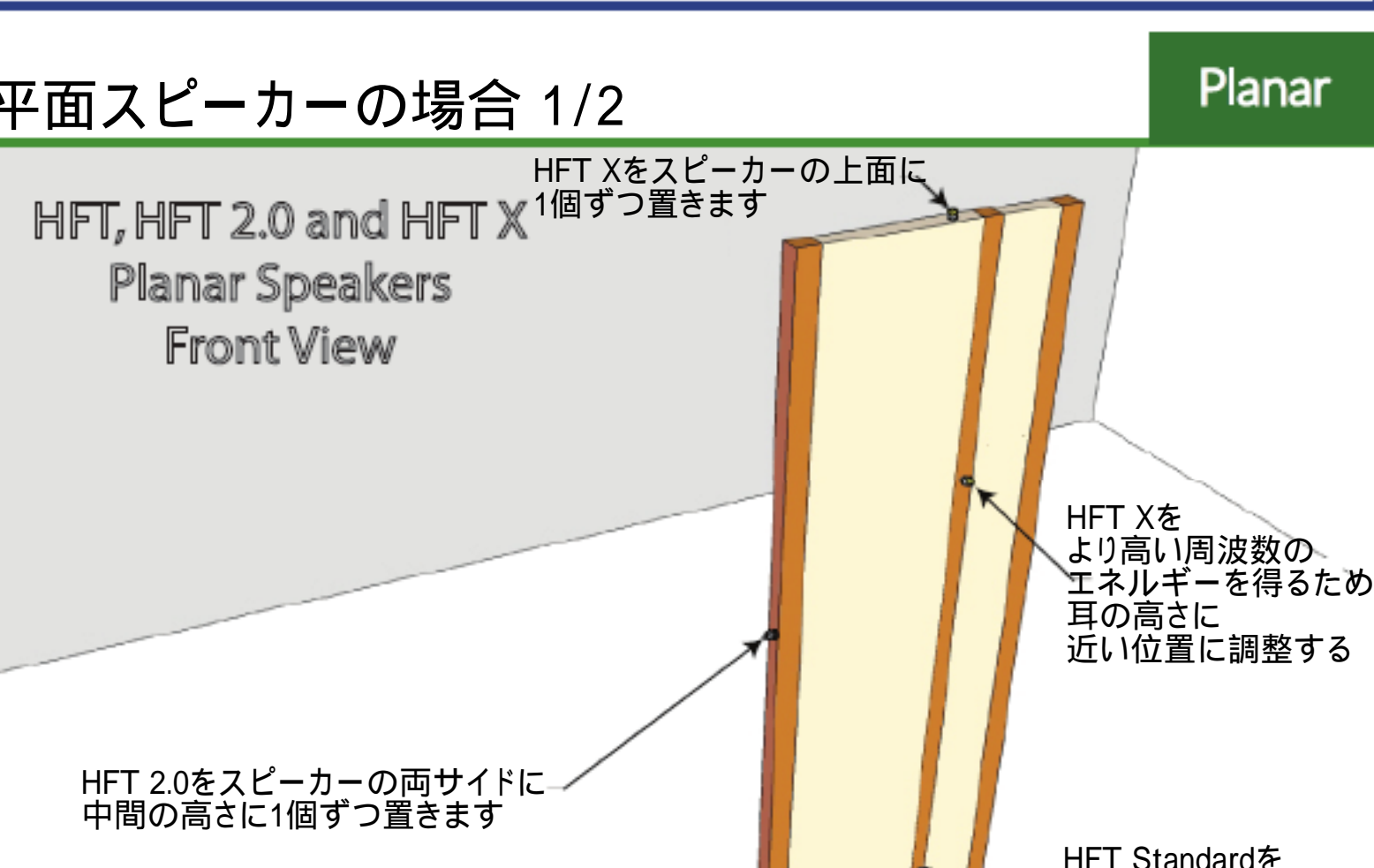

平面スピーカーの場合 2/2

Planar

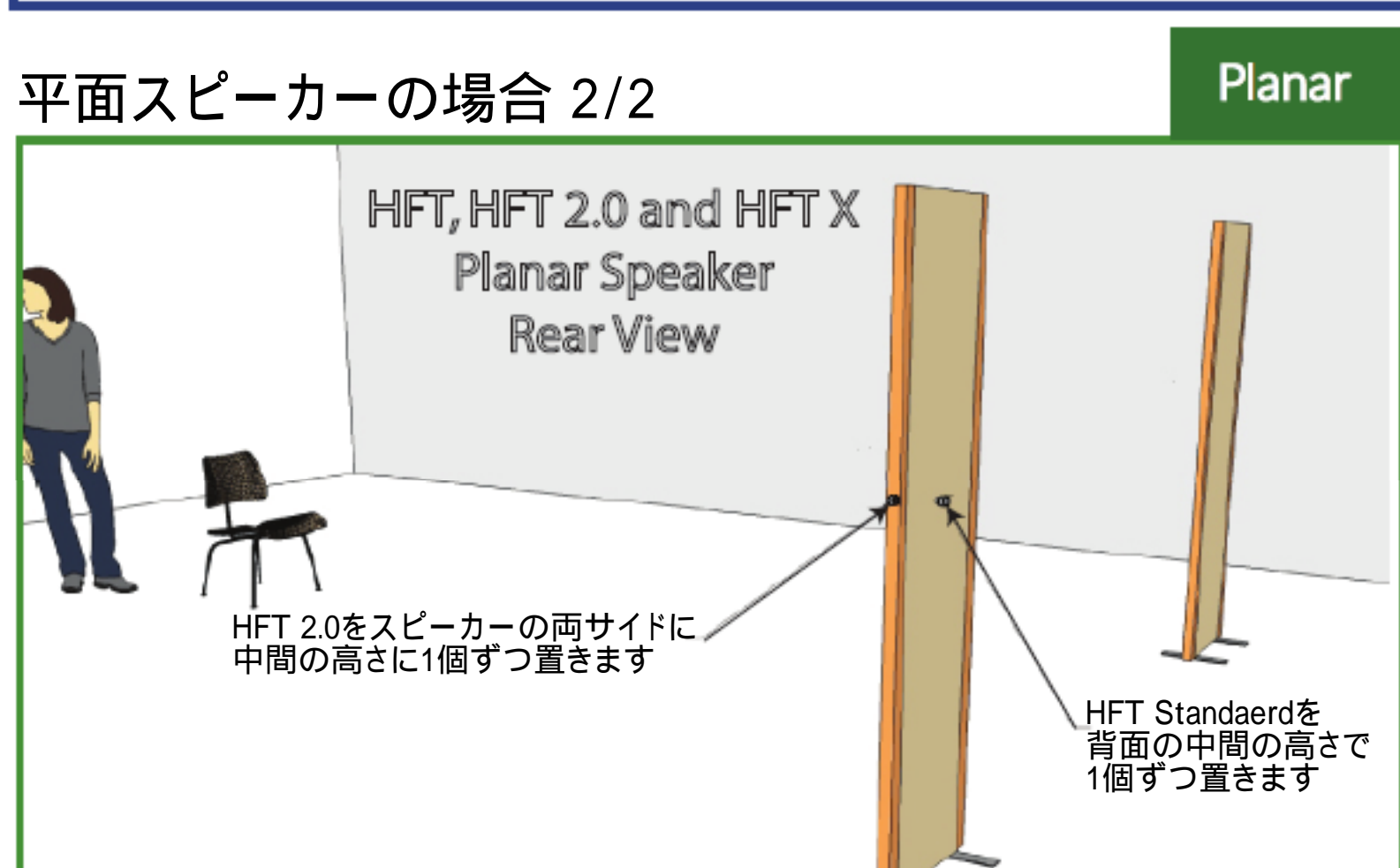

サイドワフースピーカーの場合 1/2

Side Firing Woofer

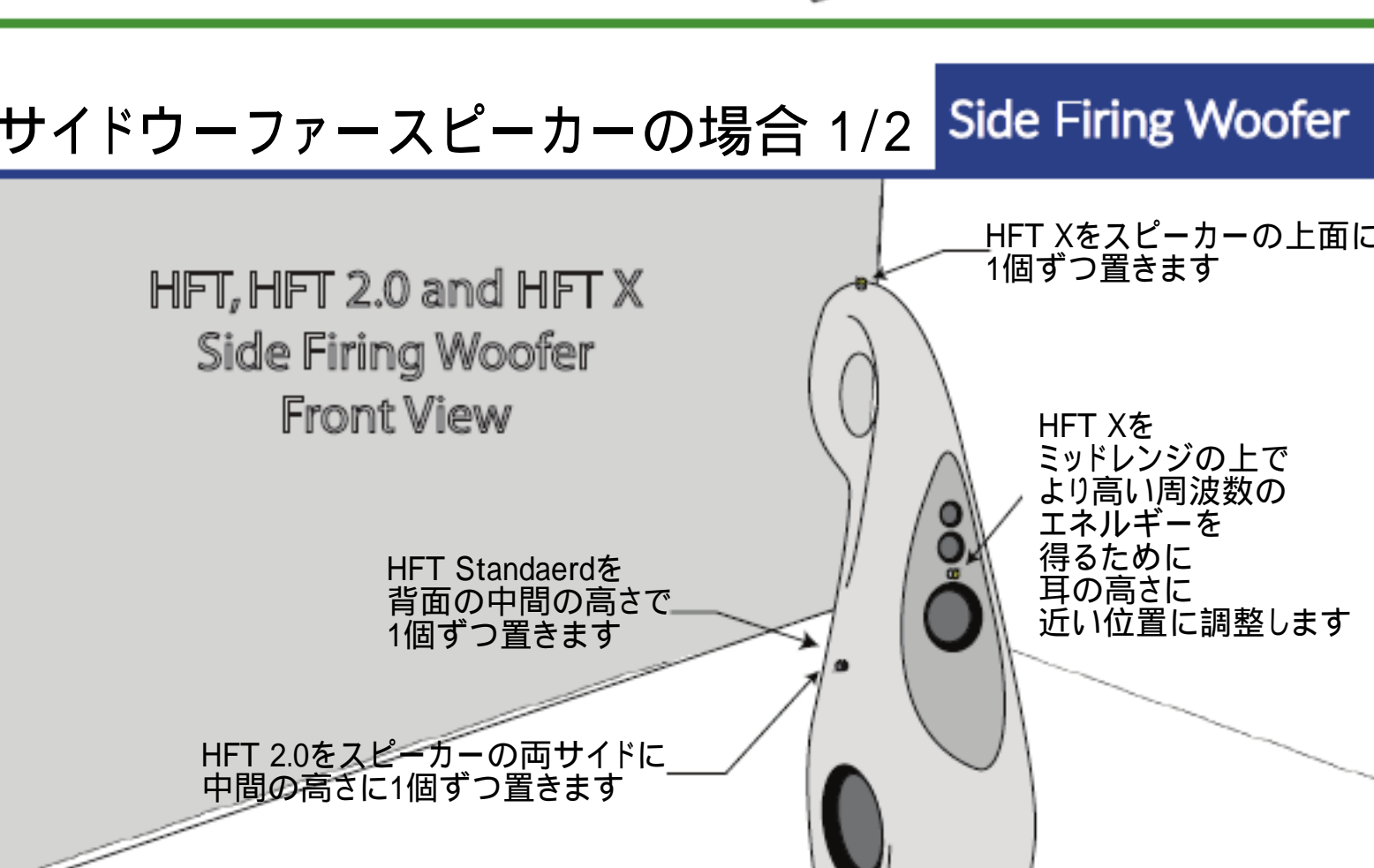

サイドワフースピーカーの場合 2/2

Side Firing Woofer

